

Fiche technique du **LEDP17W100**



**SPECIFICATIONS GENERALES**

	LEDP17W100
Consommation	17 WATT
Equivalence	100W Halogène
Température de couleur	6 000K
Flux lumineux	1 460 lm
Efficacité lumineuse	86lm/W
IRC (Indice de rendu des couleurs)	80
Angle de diffusion	100°
LED	SMD 5630
Tension	220-240 VOLT
Dimensions	200 x 140 x 74,5
Durée de vie	50 000 heures
Niveau de protection	IP65
Poids	1,1 kg
Température de fonctionnement :	-20°C~+40°C
Garantie	2 ans

## DIMENSIONS

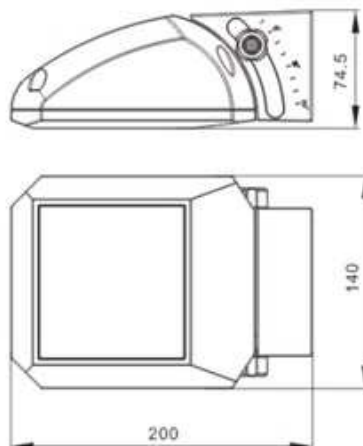

## Visuel LEDP17W100 + KIT avec pelle 80cm

